

000000

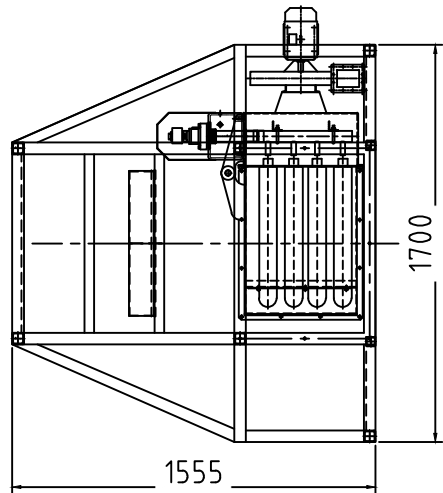
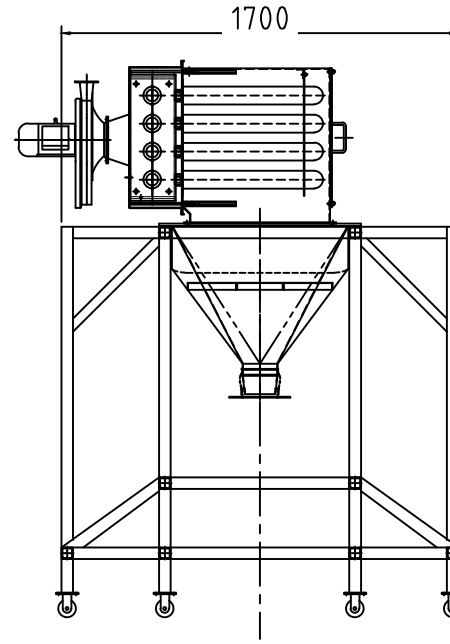
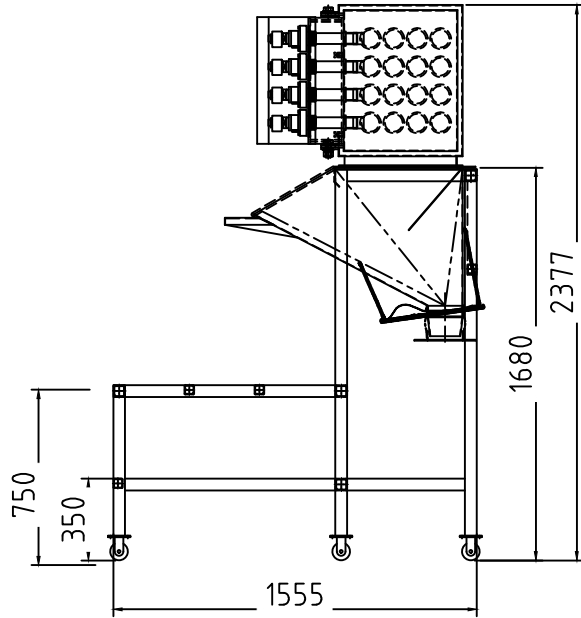

技术要求		
材 质	组件	
数 量	1	
表面要求	不锈钢表面拉丝	
加工一般公差		
>0	±0.1	孔位中心距公差
>6	±0.2	±0.3
>30	±0.3	钻孔、沉孔公差
>120	±0.5	+0.5
>315	±1	角度±1/2°
>1000	±2	

Autodesk

备注/零件修改
描 图
撰 绘
审核/签字
日期/签字
材料/规格
数量/单位
重量/体积
表面处理
油漆/颜色
其他要求

移动式投料器				000000	
设计	审核	日期	比例	数量	1:15
绘图	审定			共	张
工艺	日期			第	张
组件				无锡科丰自控设备有限公司 Wu Xi Ke-feng Automation Co., Ltd.	

Autodesk