

技术要求

材 质	物料接触不锈钢
数 量	2
表面处理	不锈钢未拉丝。 护层喷蜡黄色, 漆子喷绿GB28 G014标准

加工一般公差

>0	±0.1	基准中心距公差
>6	±0.2	±0.3
>30	±0.3	
>120	±0.5	钻孔、沉孔公差
>315	±1	+0.5
>100	±2	角度±1/2°

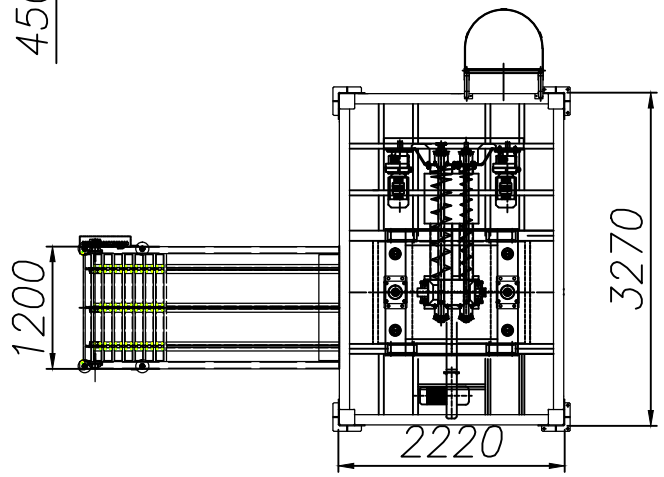
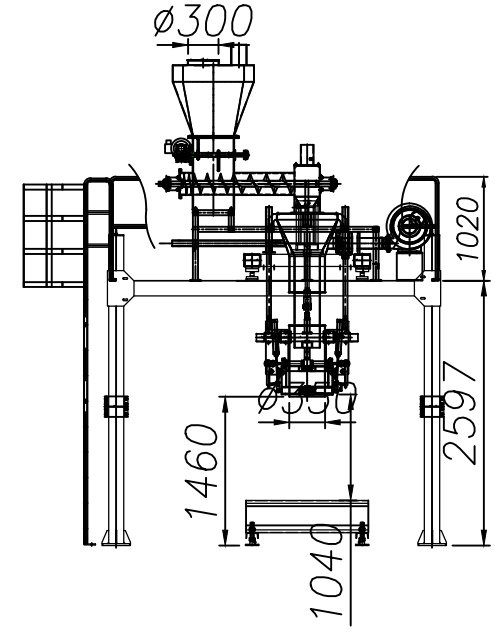
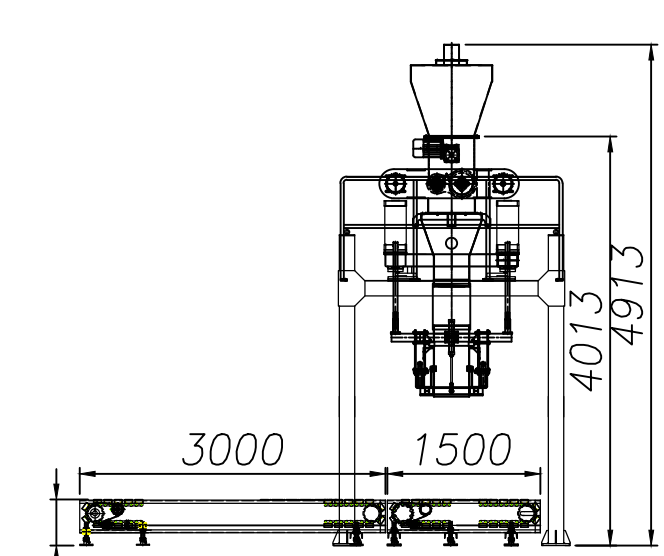

Autodesk

Autodesk

- 修改/用件登记
- 描 图
- 描 校
- 旧底图总号
- 底图总号
- 签 字
- 日 期

标记	从数	更改文件号	签字	日期
设计			标准化	
绘图			审定	
审核				
工艺			日期	

吨包秤

00000

图 样 标 记	数 量	重 量	比 例
	2		1:1
共 张		第 张	

**KF** 无锡科丰自控设备有限公司  
Wu Xi Ke-Feng Automation Co., Ltd